

EN

With your inspiring rating, COSTWAY will be more consistent to offer you EASY SHOPPING EXPERIENCE, GOOD PRODUCTS and EFFICIENT SERVICE!

DE

Mit Ihrer inspirierenden Bewertung wird COSTWAY konsistenter sein, um Ihnen EIN SCHÖNES EINKAUFSERLEBNIS, GUTE PRODUKTE und EFFIZIENTEN SERVICE zu bieten!

FR

Avec votre évaluation inspirante, COSTWAY continuera à fournir une EXPÉRIENCE D'ACHAT PRATIQUE, des PRODUITS DE QUALITÉ et un SERVICE EFFICACE !

ES

Con su calificación inspiradora, COSTWAY será más consistente para ofrecerle EXPERIENCIA DE COMPRA FÁCIL, BUENOS PRODUCTOS y SERVICIO EFICIENTE.

IT

Con la tua valutazione incoraggiante, COSTWAY sarà più coerente per offrirti ESPERIENZA DI ACQUISTO FACILE, BUONI PRODOTTI e SERVIZIO EFFICIENTE!

PL

Dzięki twojej opinii COSTWAY będzie mógł oferować jeszcze WYGODNIEJSZE ZAKUPY, LEPSZE PRODUKTY i SPRAWNIEJSZĄ OBSŁUGĘ KLIENTA.



**USER'S MANUAL/HANDBUCH
/MANUEL DE L'UTILISATEUR/MANUAL DEL USUARIO
/MANUALE UTENTE/INSTRUKCJA OBSŁUGI**

TP10009

Kids' Toy Storage Organizer / Kinderzimmerregal /
Étagère de Rangement pour Enfant / Estante de Almacenamiento /
Scaffale Portaoggetti / Mebel do przechowywania dla dzieci

US office: Fontana **UK** office: Ipswich **AU** office: Truganina
DE office: FDS GmbH, Neuer Höltigbaum 36, 22143 Hamburg, Deutschland
FR office: Saint Vigor d'Ymonville **PL** office: Gdańsk



Before You Start

Please read all instructions carefully and keep it for future reference.

General Warnings:

- ⚠ Danger! Keep all small parts and packaging materials for this product away from babies and children, otherwise they may pose a choking hazard.
- ⚠ The product must be installed and used under the supervision of an adult.
- ⚠ Read through each step carefully and follow the proper order.
- ⚠ Remove all Packaging, separate and count all parts and hardware before installation.
- ⚠ Please ensure that all parts are correctly installed, incorrect installation can lead to a danger.
- ⚠ We recommend that, where possible, all items are assembled near the area in which they will be placed in use, to avoid moving the product unnecessarily once assembled.
- ⚠ Ensure a secure surface during installation, and place the product always on a flat, steady and stable surface.

Package List

① Car Side Panel ② Organizer Side Panel ③ Car Top Panel ④ Car Bottom Panel

⑤ Car Front Cover

⑥ Car Front Panel ⑦ Door ⑧ Horizontal Board ⑨ Small Bin

⑩ Back Panel ⑪ Large Bin ⑫ Nut ⑬ Allen Key

⑭ 4*30mm Screw ⑮ Sticker ⑯ Door Handle Screwdriver

Part List

Name	Quantity
Car Side Panel	2
Organizer Side Panel	3
Car Top Panel	1
Car Bottom Panel	1
Car Front Panel	1
Car Front Cover	1
Door	1
Horizontal Board	6
Back Panel	1
Small Bin	2
Large Bin	2
Door Handle	1
4*30mm Screw	1
Nut	38
Screwdriver	1

Installation

A. Car Decor Installation

1.As shown in figure 1, put the car side panel upward on a flat surface, and align the car top panel, front cover, front panel, bottom panel with the corresponding holes of the car side panel and fix them.

Notice: (Do not mix the car left panel and car right panel. The counterbore side should face outside.)

2.As shown in figure 2, align the car top panel, front cover, front panel and bottom panel with the holes of the another car side panel and tighten them with nuts.

3.Turn the whole car part over and tighten with the nuts.

4.Install the door handle to the door with a 4*30mm screw and Allen Key.

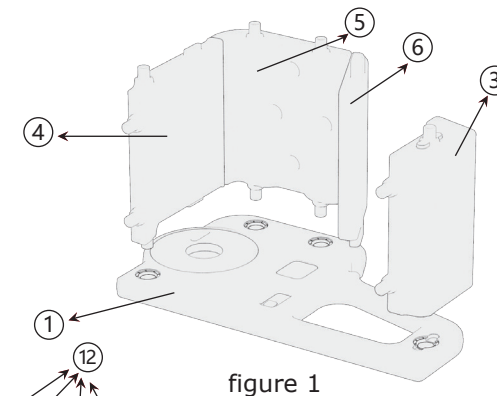

figure 1

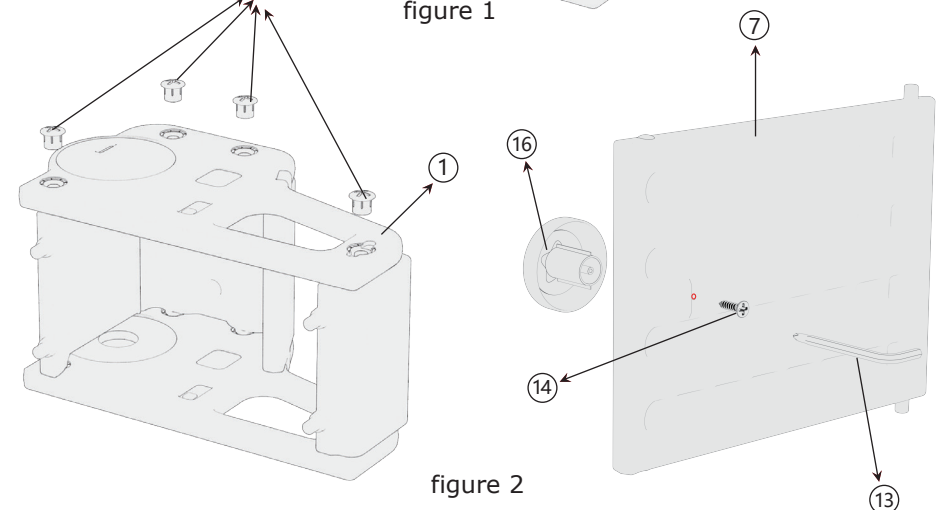

figure 2

B. Storage Organizer Installation

1.As shown in figure 3, put the organizer side panel on a flat surface and assemble the storage part together. Then align the storage part assembly with the holes of the organizer side panel.

2.As shown in figure 4, align the another side panel with the above assembly part, tighten them with nuts.

3.As shown in figure 5, insert the horizontal boards into the holes of the above assembly part. Open the door and tighten them with nuts.

4.As shown in figure 6, align the third side panel with the above assembly part, tighten them with nuts.

5.As shown in figure 7, align the car decor assembly with the organizer assembly and tighten them with nuts.

6.As shown in figure 8, put in the small and large storage bins. Attach the stickers onto the corresponding place of the car decor part.

7.Before use, be sure all parts are correctly installed and all nuts and screw are tighten.

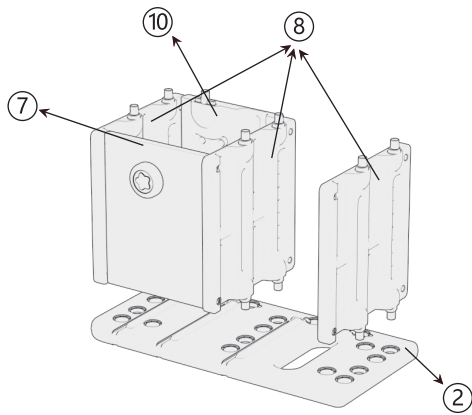

figure 3

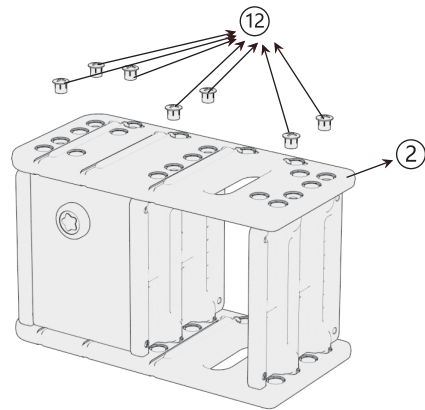

figure 4

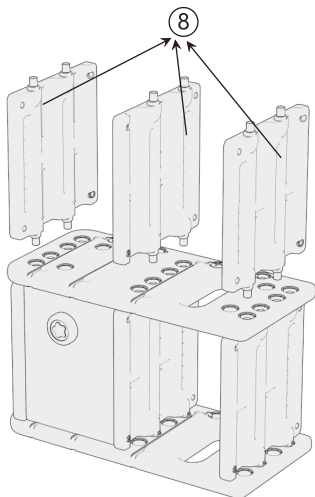

figure 5

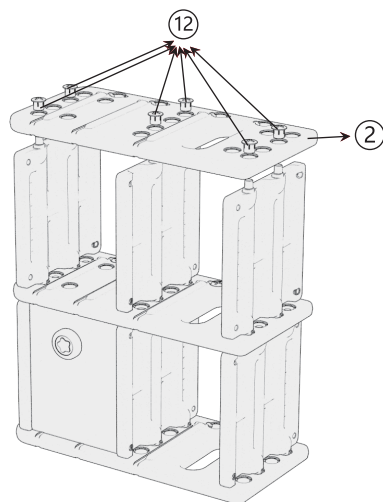

figure 6

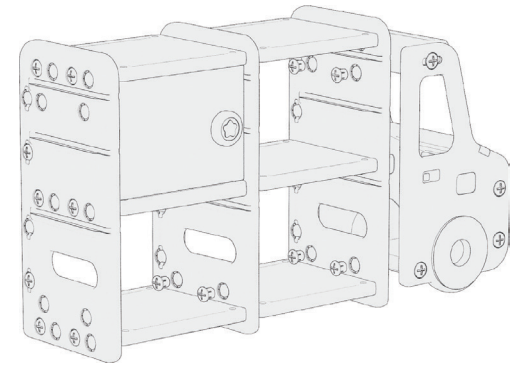

figure 7

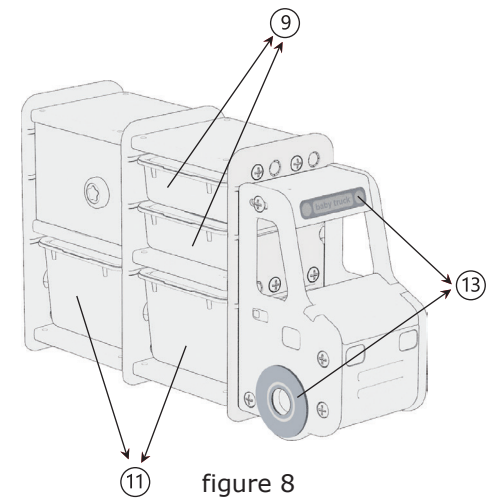

figure 8



Bevor Sie beginnen

Bitte sorgfältig lesen und zum späteren Nachschlagen aufbewahren.

Hinweis zur Montage

- ⚠ Achtung! Halten Sie alle kleinteile und Verpackungsmaterialien fern von Babys und Kindern, ansonsten besteht Erstickungsgefahr.
- ⚠ Der Artikel muss unter der Aufsicht eines Erwachsenen montiert und benutzt werden.
- ⚠ Lesen Sie jeden Schritt sorgfältig durch und befolgen Sie die richtige Reihenfolge.
- ⚠ Entfernen Sie alle Verpackungen, Überprüfen Sie, ob alle Teile und Zubehörteile vorhanden sind.
- ⚠ Bitte stellen Sie sicher, dass alle Teile richtig montiert sind, eine falsche Montage kann zu einer Gefahr führen.
- ⚠ Wir empfehlen, alle Teile möglichst in der Nähe des Aufstellungsortes zu montieren, um unnötige Bewegungen nach der Montage zu vermeiden.
- ⚠ Achten Sie bei der Montage auf einen sicheren Untergrund und stellen Sie den Artikel immer auf eine ebene, feste und stabile Fläche.

Paketliste



① LKW-Seitliche Platte



② Regal Seitliche Platte



③ LKW-Obere Platte



⑤ LKW-Frontabdeckung



④ LKW-Bodenplatte



⑥ LKW-Frontplatte



⑦ Tür



⑧ Horizontale Platte



⑨ Kleiner Kasten

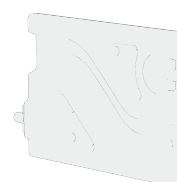

⑩ Rückenplatte



⑪ Großer Kasten



⑫ Mutter



⑬ Inbusschlüssel



⑭ 4*30mm Schraube

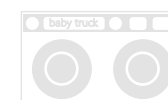

⑮ Aufkleber



⑯ Türgriff



Schraubenzieher

Teileliste

Name	Menge
LKW-Seitliche Platte	2
Regal Seitliche Platte	3
Schrank Obere Platte	1
LKW-Bodenplatte	1
LKW-Frontplatte	1
LKW-Frontabdeckung	1
Tür	1
Horizontale Platte	6
Rückenplatte	1
Kleiner Kasten	2
Großer Kasten	2
Türgriff	1
4*30mm Schraube	1
Mutter	38
Inbusschlüssel	1

Montage

A. Montage des Deko-LKWs

1. Legen Sie, wie in Abbildung 1 dargestellt, die Lkw-Seitenplatte mit der Oberseite nach oben auf eine ebene Fläche und richten Sie die obere Platte, die Frontabdeckung, die Frontplatte und die Bodenplatte des Lkw an den entsprechenden Löchern der Lkw-Seitenplatte aus und befestigen Sie die Platten.

Hinweis: (Mischen Sie nicht die linke und die rechte Platte des LKWs. Die Seite mit der Senkung muss nach außen zeigen).

2. Richten Sie die obere Platte, die vordere Abdeckung, die vordere Platte und die untere Platte wie in Abbildung 2 gezeigt an den Löchern der anderen LKW-Seitenplatte aus und ziehen Sie die Platten mit Muttern fest.

3. Drehen Sie das gesamte Lkw-Teil um und ziehen Sie es mit den Muttern fest.

4. Montieren Sie den Türgriff mit einer 4*30mm Schraube und einem Inbusschlüssel an der Tür.



Abbildung 1



Abbildung 2

B. Montage des Regals

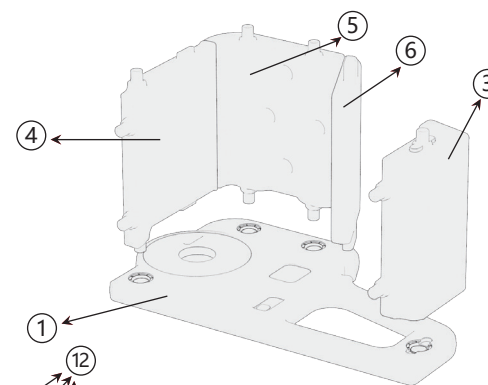
1. Legen Sie die Seitenplatte des Regals wie in Abbildung 3 gezeigt auf eine ebene Fläche und bauen Sie das Ablageteil zusammen. Richten Sie dann das Ablageteil an den Löchern der Seitenplatte des Regals aus.
2. Richten Sie, wie in Abbildung 4 gezeigt, eine weitere Platte mit dem obigen Montageteil aus und ziehen Sie sie mit Muttern fest.
3. Wie in Abbildung 5 gezeigt, setzen Sie die horizontalen Bretter in die Löcher des obigen Montageteils ein. Öffnen Sie die Tür und ziehen Sie sie mit den Muttern fest.
4. Richten Sie die dritte Platte, wie in Abbildung 6 gezeigt, mit dem obigen Montageteil aus und ziehen Sie sie mit den Muttern fest.

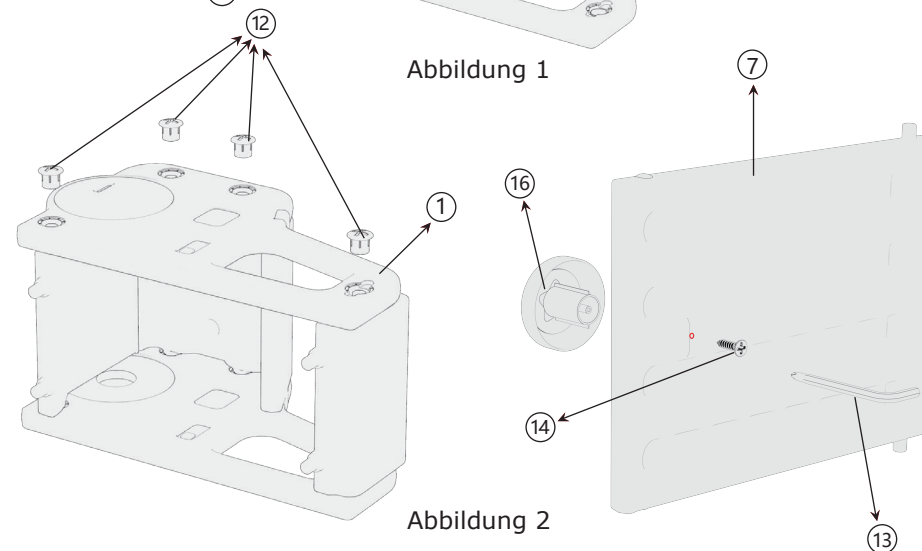

Abbildung 3



Abbildung 4

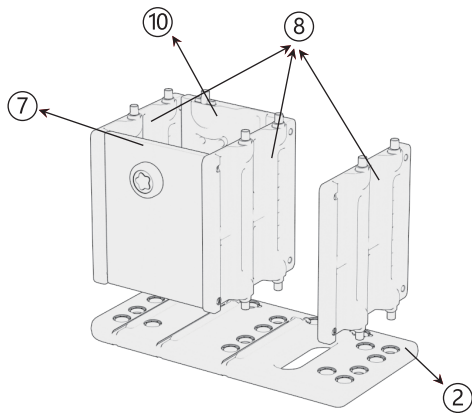

Abbildung 5

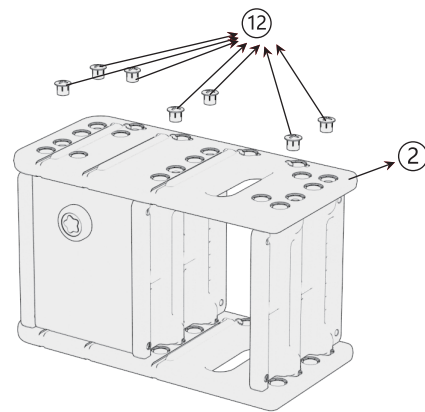

Abbildung 6

5. Richten Sie, wie in Abbildung 7 dargestellt, den Dekorwagen mit der Regalbaugruppe aus und ziehen Sie sie mit den Muttern fest.
6. Setzen Sie, wie in Abbildung 8 gezeigt, die kleinen und großen Ablagefächer ein. Bringen Sie die Aufkleber an der entsprechenden Stelle des Dekorwagenteils an.
7. Vergewissern Sie sich vor dem Gebrauch, dass alle Teile korrekt montiert und alle Muttern und Schrauben festgezogen sind.

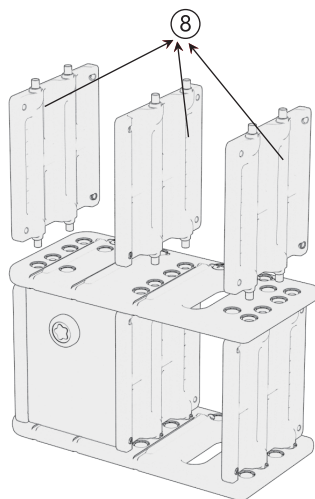

Abbildung 7

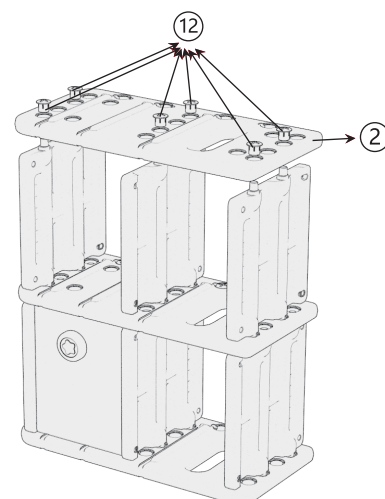

Abbildung 8

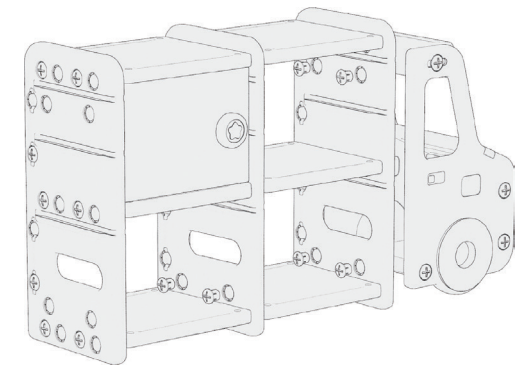

Avant de Commencer

Veuillez lire attentivement toutes les instructions et les conserver pour la référence ultérieure.

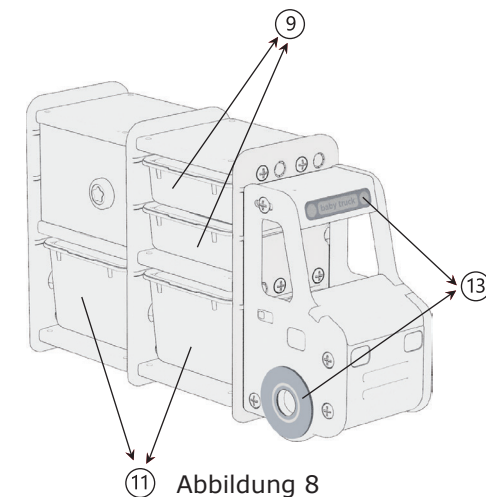
Avertissements Généraux :

- ⚠ Danger ! Éloignez toutes les petites pièces et le matériel d'emballage des bébés et des enfants pour éviter un risque d'étouffement.
- ⚠ Le produit doit être installé et utilisé sous la surveillance d'un adulte.
- ⚠ Lisez attentivement chaque étape et suivez le bon ordre.
- ⚠ Retirez tous les emballages, séparez et comptez toutes les pièces et le matériel avant l'installation.
- ⚠ Assurez-vous que toutes les pièces soient correctement installées. Une installation incorrecte peut entraîner un danger.
- ⚠ Assurez une surface sûre pendant l'assemblage et placez le produit toujours sur une surface plane et stable.

Liste de Colis



① Panneau Latéral de Voiture



② Panneau Latéral de l'Organisateur



③ Panneau Supérieur de la Voiture



⑤ Couverture Avant de la Voiture



④ Panneau Inférieur de la Voiture



⑥ Panneau Avant de Voiture



⑦ Panneau de Porte



⑧ Planche Horizontale



⑨ Petit Bac

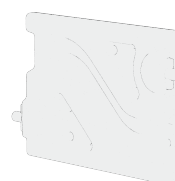

⑩ Panneau Arrière



⑪ Grand Bac

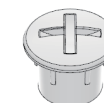

⑫ Écrou



⑬ Clé Allen



⑭ 4*30mm Vis



⑮ Autocollant



⑯ Poignée de Porte



Tournevis

Liste des Pièces

Nom	Quantité
Panneau Latéral de Voiture	2
Panneau Latéral de l'Organisateur	3
Panneau Supérieur de Voiture	1
Panneau Inférieur de Voiture	1
Panneau Avant de Voiture	1
Couverture Avant de Voiture	1
Porte	1
Planche Horizontale	6
Panneau Arrière	1
Petit Bac	2
Grand Bac	2
Poignée de Porte	1
4*30mm Vis	1
Écrou	38
Tournevis	1

Installation

A. Installation de Décoration de Voiture

1. Comme le montre la figure 1, placez le panneau latéral de la voiture vers le haut sur une surface plane et alignez le panneau supérieur de la voiture, le capot avant, le panneau avant et le panneau inférieur avec les trous correspondants du panneau latéral de la voiture et fixez-les.
Remarque : (Ne mélangez pas le panneau gauche de la voiture et le panneau droit de la voiture. Le côté du contre-alésage doit faire face à l'extérieur.)

2. Comme le montre la figure 2, alignez le panneau supérieur de la voiture, le capot avant, le panneau avant et le panneau inférieur avec les trous de l'autre panneau latéral de la voiture et serrez-les avec des écrous.

3. Retournez toute la pièce de la voiture et serrez avec les écrous.

4. Installez la poignée de porte sur la porte avec une vis 4*30mm et une clé Allen.

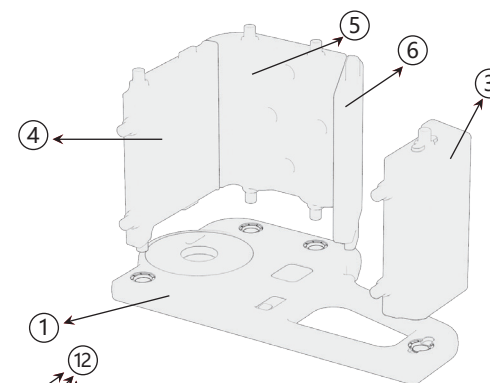

figure 1

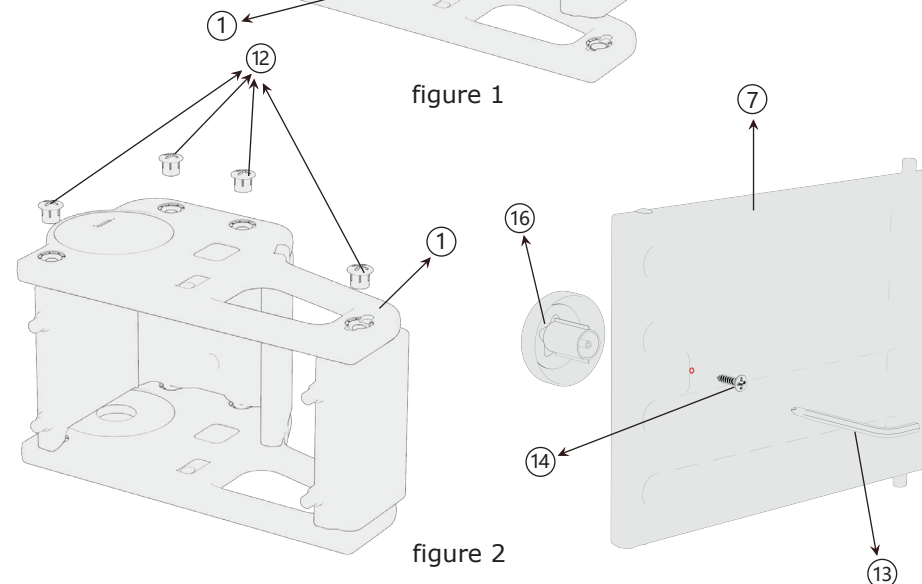

figure 2

B. Installation de l'Organisateur de Stockage

1. Comme le montre la figure 3, placez le panneau latéral de l'organisateur sur une surface plane et assemblez la partie de stockage ensemble. Alignez ensuite l'ensemble de la pièce de rangement avec les trous du panneau latéral de l'organisateur.
2. Comme indiqué sur la figure 4, alignez l'autre panneau latéral avec la pièce d'assemblage ci-dessus, serrez-les avec des écrous.
3. Comme le montre la figure 5, insérez les planches horizontales dans les trous de la pièce d'assemblage ci-dessus. Ouvrez la porte et serrez-les avec des écrous.
4. Comme indiqué sur la figure 6, alignez le troisième panneau latéral avec la pièce d'assemblage ci-dessus, serrez-les avec des écrous.

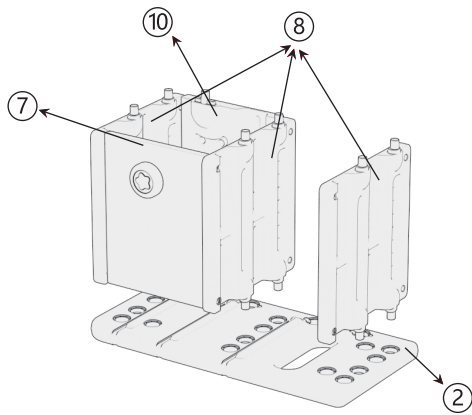

figure 3

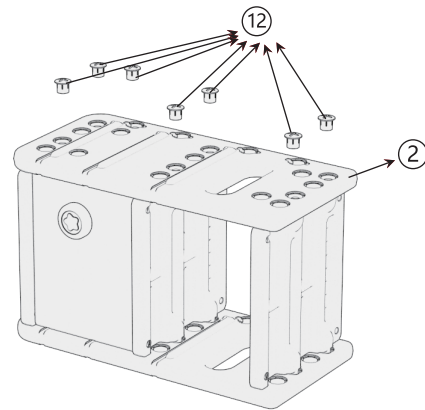

figure 4

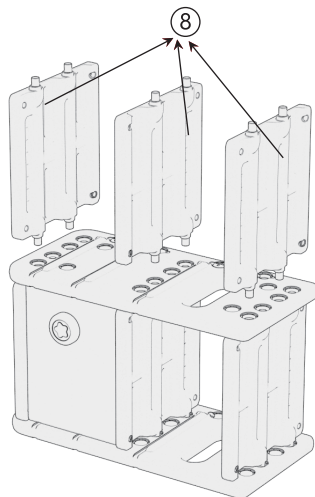

figure 5

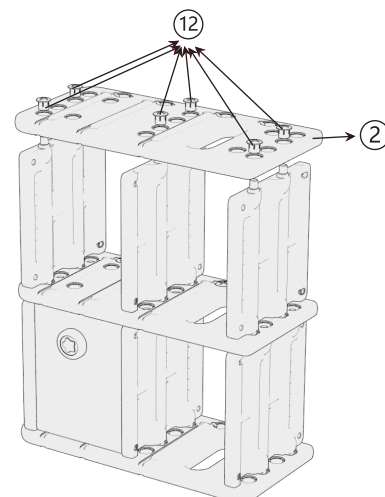

figure 6

5. Comme le montre la figure 7, alignez l'ensemble de décoration de voiture avec l'ensemble organisateur et serrez-les avec des écrous.
6. Comme le montre la figure 8, placez les petits et les grands bacs de rangement. Collez les autocollants à l'endroit correspondant de la pièce de décoration de voiture.
7. Avant utilisation, assurez-vous que toutes les pièces sont correctement installées et que tous les écrous et vis sont serrés.

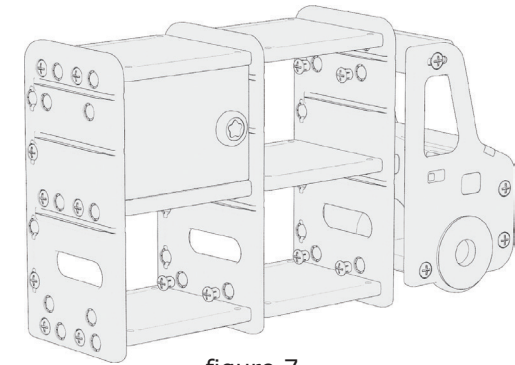

figure 7

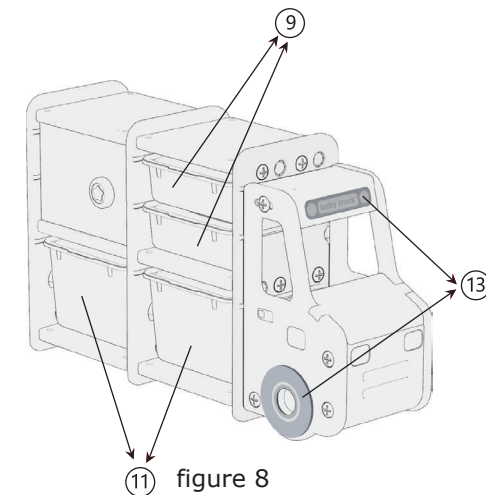

figure 8



Antes de Empezar

Lea todas las instrucciones detenidamente y guárdelas para futuras referencias.

Advertencias Generales:

- ⚠ ¡Peligro! Mantenga todas las piezas pequeñas y los materiales de embalaje de este producto fuera del alcance de los bebés y los niños, ya que, de lo contrario, pueden suponer un peligro de asfixia.
- ⚠ El producto debe instalarse y usarse bajo la supervisión de un adulto.
- ⚠ Lea cada paso cuidadosamente y siga el orden correcto.
- ⚠ Retire todo el embalaje, separe y cuente todas las piezas y los accesorios antes de la instalación.
- ⚠ Asegúrese de que todas las piezas estén instaladas correctamente, una instalación incorrecta puede provocar un peligro.
- ⚠ Asegure una superficie segura durante el montaje, y coloque el producto siempre sobre una superficie plana, firme y estable.

Lista de Embalaje



1 Panel lateral de coche



2 Panel lateral de estante



3 Panel superior de coche



5 Panel frontal de coche



4 Panel inferior de coche



6 Cubierta frontal de coche

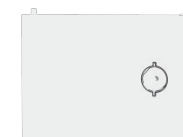

7 Puerta de estante



8 Panel horizontal de estante

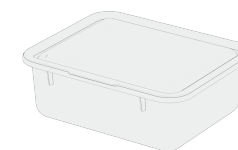

9 Caja pequeña

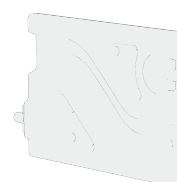

10 Panel trasero de estante



11 Caja grande



12 Tuerca en cruz



13 Llave Allen



14 Tornillo 4*30mm



15 Pegatina



16 Manija



Destornillador

Lista de Piezas

Nombre	Cantidad
Panel lateral de coche	2
Panel lateral de estante	3
Panel superior de coche	1
Panel inferior de coche	1
Panel frontal de coche	1
Cubierta frontal de coche	1
Puerta de estante	1
Panel horizontal de estante	6
Panel trasero de estante	1
Caja pequeña	2
Caja grande	2
Manija	1
Tornillo 4*30 mm	1
Tuerca en cruz	38
Destornillador	1

Instrucciones de Montaje

A. Montaje del Cabezal de Coche

- Como se muestra en la Fig.1, ponga el panel lateral de coche en una superficie plana con el lado interior hacia arriba, y alinee el panel superior, la cubierta frontal, el panel frontal, el panel inferior de coche con los agujeros correspondientes del panel lateral de coche y fíjelos (Aviso: No mezcle los paneles laterales izquierdo y derecho del coche. El lado de los agujeros debe mirar hacia afuera).
- Como se muestra en la Fig.2, alinee el panel superior, la cubierta frontal, el panel frontal y el panel inferior de coche con los agujeros correspondientes del otro panel lateral de coche y apriételos con tuercas.
- Dé la vuelta a todo el conjunto y apriete con las tuercas.
- Monte la manija de puerta en la puerta con el tornillo 4*30mm y la llave Allen.

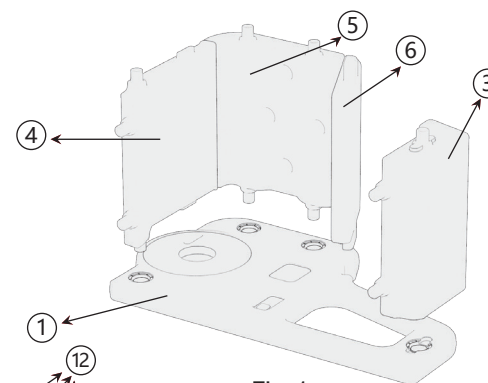

Fig.1

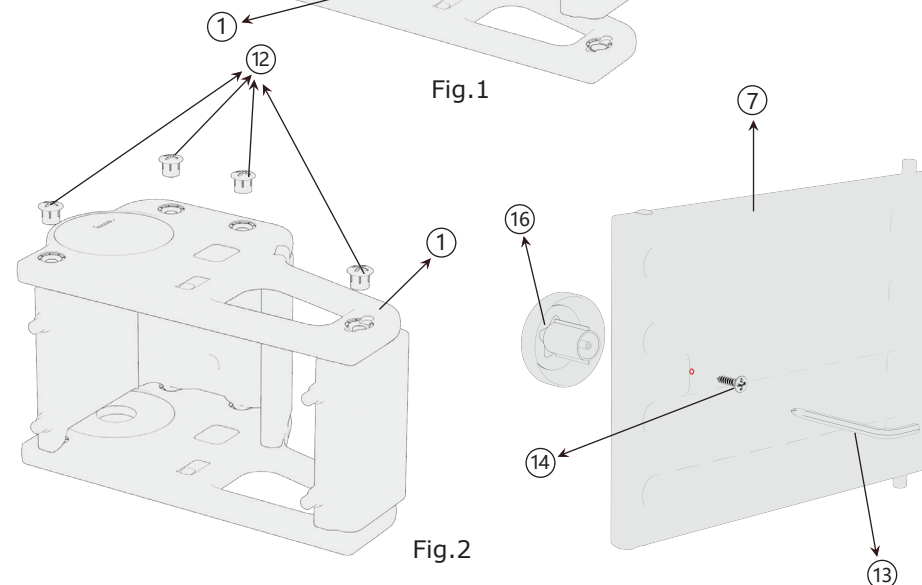

Fig.2

B. Montaje del Estante

1. Como se muestra en la Fig.3, coloque el panel lateral de estante en una superficie plana y ensamble el compartimento de almacenamiento utilizando los paneles (7, 8, 10), luego coloque todo el conjunto del compartimento de almacenamiento en los agujeros correspondientes del panel lateral de estante.

2. Como se muestra en la Fig.4, alinee el panel lateral de estante en el otro lado con el conjunto montado anterior, y luego apriételos con tuercas.

3. Como se muestra en la Fig.5, inserte los paneles horizontales de estante en los agujeros del compartimento montado en el paso anterior, abra la puerta y apriete con tuercas.

4. Como se muestra en la Fig.6, alinee el tercer panel lateral de estante con las piezas que sobresalen de los paneles horizontales y apriete con tuercas.

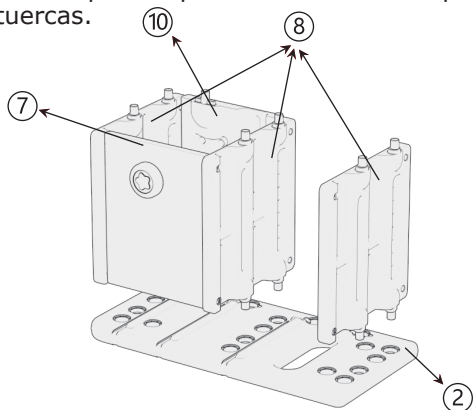

Fig.3

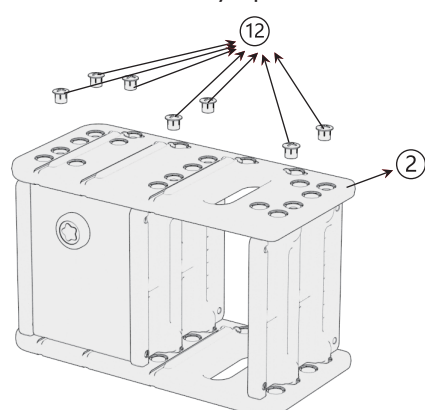

Fig.4

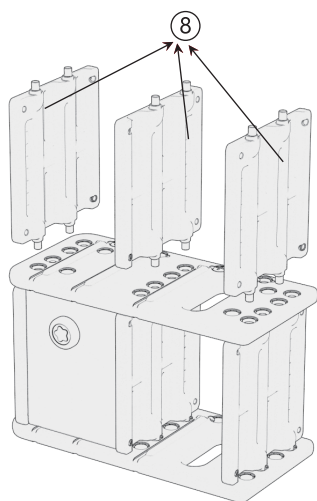

Fig.5

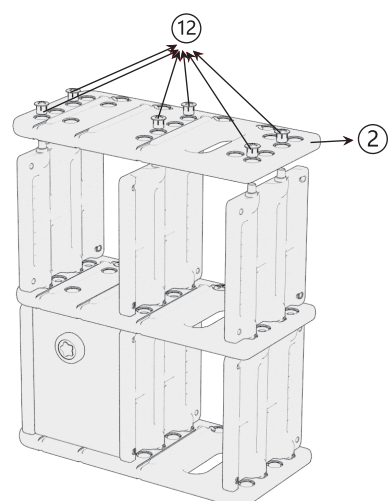

Fig.6

C. Montaje de Combinación

5. Como se muestra en la Fig.7, alinee el conjunto del cabezal de coche con el conjunto del estante y apriételos con tuercas.

6. Finalmente, como se muestra en la Fig.8, introduzca la caja pequeña y la caja grande en el estante de almacenamiento a lo largo de la corredera. Pegue la pegatina en la posición correspondiente de la parte delantera del coche.

7. Antes de utilizarlo, asegúrese de que todas las piezas están correctamente instaladas y que todas las tuercas y el tornillo están apretados bien.

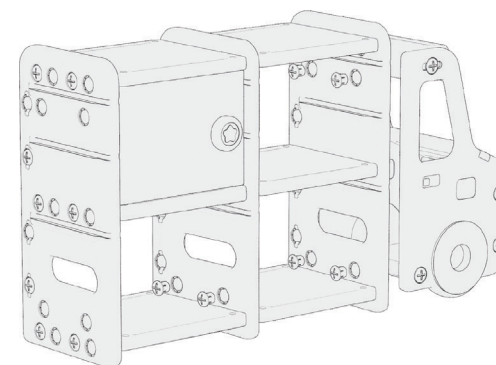

Fig.7

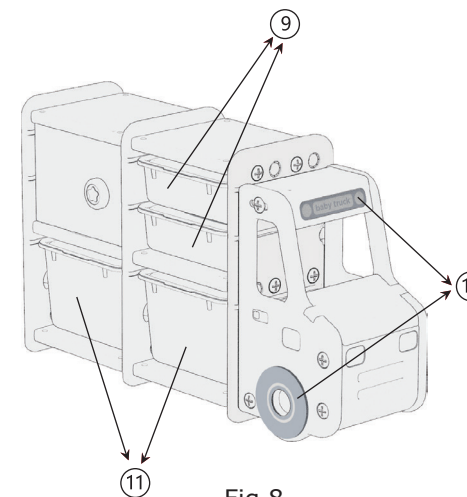

Fig.8



Prima di iniziare

Si prega di leggere attentamente tutte le istruzioni e conservarle per riferimento futuro.

Avvertenza:

⚠ Pericolo! Tenere tutte le piccole parti e i materiali di imballaggio di questo prodotto lontano da neonati e bambini, altrimenti potrebbero rappresentare un rischio di soffocamento.

⚠ Il prodotto deve essere installato e utilizzato sotto la supervisione di un adulto.

⚠ Leggere attentamente ogni passo e seguire l'ordine corretto.

⚠ Rimuovere tutti gli imballaggi, separare e contare tutte le parti e tutti gli accessori.

⚠ Si prega di assicurarsi che tutte le parti siano installate correttamente, un'installazione errata può portare a un pericolo.

⚠ Si consiglia, ove possibile, di montare tutti gli articoli vicino alla zona in cui verranno posti in uso, per evitare di spostare inutilmente il prodotto una volta assemblato.

⚠ Garantire una superficie sicura durante il montaggio e posizionare il prodotto sempre su una superficie piana, stabile.

Lista delle Parti



① Pannello laterale dell'auto



② Pannello laterale di stoccaggio



③ Tetto dell'auto



⑤ Pannello anteriore dell'auto



④ Pannello inferiore dell'auto



⑥ Coperchio anteriore



⑦ Porta



⑧ Ripiano portaoggetti



⑨ Scatola piccola dell'auto

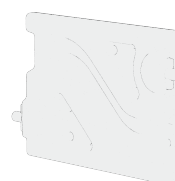

⑩ Pannello posteriore di stoccaggio

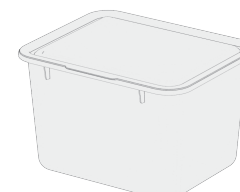

⑪ Scatola grande

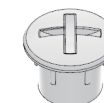

⑫ Dado a croce



⑬ Chiave a brugola



⑭ 4*30mm Vite



⑮ Adesivo



⑯ Maniglia



Cacciavite

Lista degli Accessori

Nome	Qtà.
Pannello laterale dell'auto	2
Pannello laterale di stoccaggio	3
Tetto dell'auto	1
Pannello inferiore dell'auto	1
Pannello anteriore dell'auto	1
Coperchio anteriore dell'auto	1
Porta	1
Ripiano portaoggetti	6
Pannello posteriore di stoccaggio	1
Scatola piccola	2
Scatola grande	2
Maniglia	1
4*30mm Vite	1
Dado a croce	38
Cacciavite	1

Istruzioni di Montaggio

A. Installazione del corpo anteriore dell'auto

1. Come mostrato nella Fig.1, mettere il pannello laterale dell'auto a terra con il lato interno rivolto verso l'alto, e inserire il tetto dell'auto, il coperchio anteriore, il pannello anteriore e inferiore uno per uno nei fori corrispondenti del pannello laterale dell'auto.

(Suggerimenti: Non mischiare i pannelli laterali destro e sinistro, e i fori dei piani sono rivolti verso l'esterno).

2. Come mostrato nella Fig.2, allineare i rigonfiamenti del tetto dell'auto, del coperchio anteriore, del pannello anteriore e inferiore nei fori del pannello laterale dell'auto, e stringere le viti dopo il collegamento.

3. Girare l'intero gruppo, ripetere il passo precedente e stringere le viti.

4. Installare la maniglia della porta sulla porta con una vite 4*30mm e una chiave a brugola.

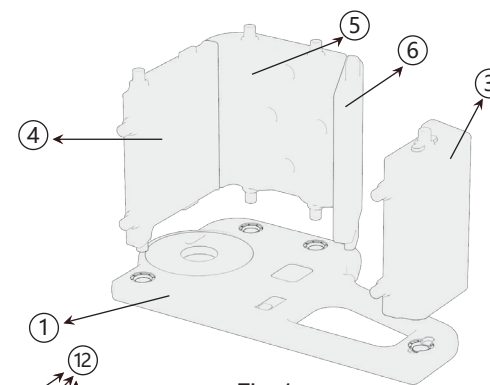

Fig.1

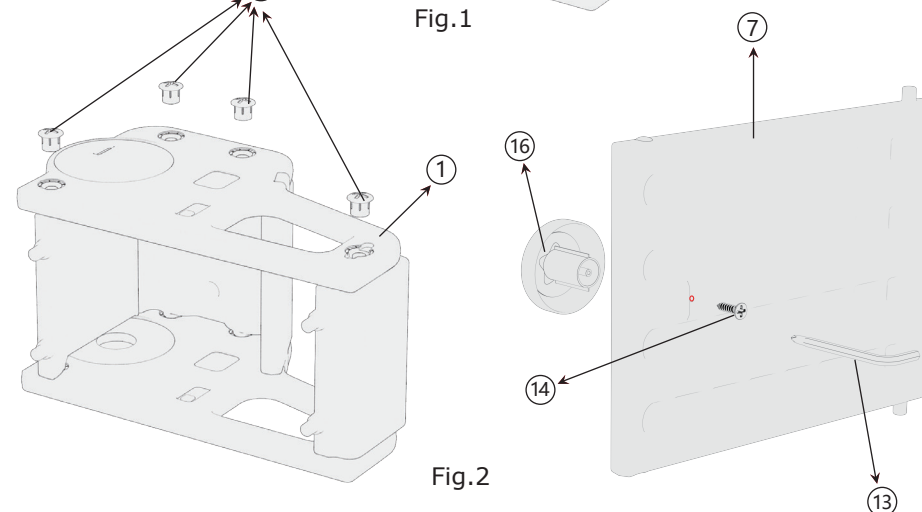

Fig.2

B. Montaggio del ripiano di stoccaggio

1. Come mostrato nella Fig.3, mettere il pannello laterale di stoccaggio in piano, assemblare il vano portaoggetti utilizzando i pannelli (N.7,8,10), e poi mettere l'intero vano portaoggetti nel foro corrispondente del pannello laterale di stoccaggio.
2. Come mostrato nella Fig.4, allineare il pannello laterale di stoccaggio sull'altro lato, e stringere le viti e le viti sul retro.
3. Come mostrato nella Fig.5, inserire il pannello di stoccaggio nel foro del vano portaoggetti assemblato nel passo precedente, aprire la porta e stringere le viti in basso per fissarlo.
4. Come mostrato nella Fig.6, allineare il terzo pannello laterale di stoccaggio alla posizione sporgente del pannello orizzontale e stringere le viti.

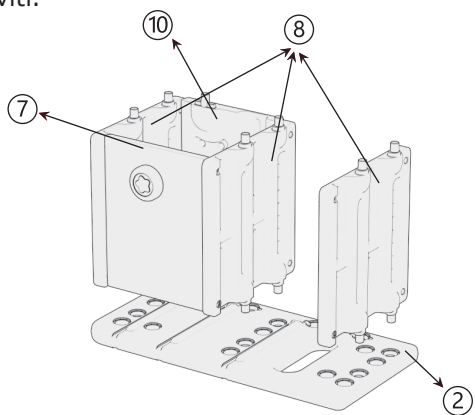

Fig.3

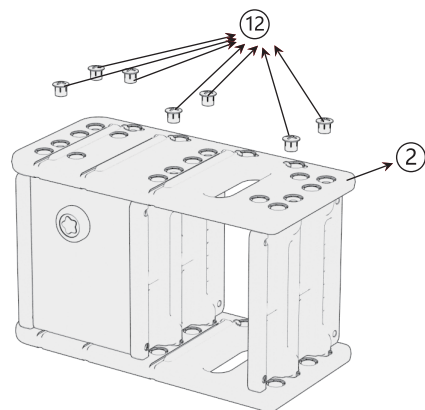

Fig.4

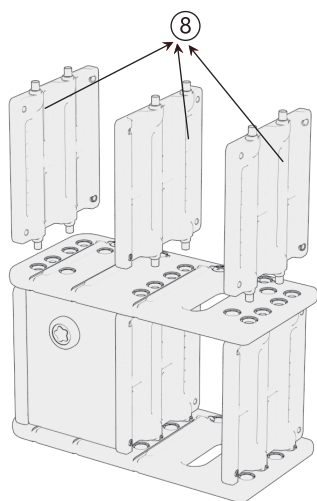

Fig.5

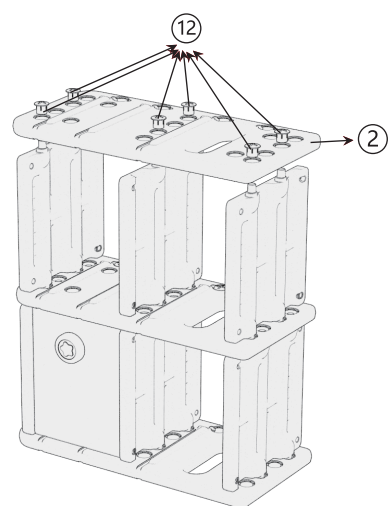

Fig.6

C. Montaggio dell'armadio di stoccaggio

5. Come mostrato nella Fig.7, allineare il corpo anteriore dell'auto assemblato con l'armadio di stoccaggio e stringere le viti per fissarlo.
6. Infine, spingere la scatola piccola e la scatola grande nell'armadio lungo la guida. Attaccare l'adesivo alla posizione corrispondente sulla parte anteriore dell'auto.
7. Si prega di controllare prima dell'uso per assicurarsi che tutte le parti siano installate al loro posto, e di stringere completamente le viti e i dadi.

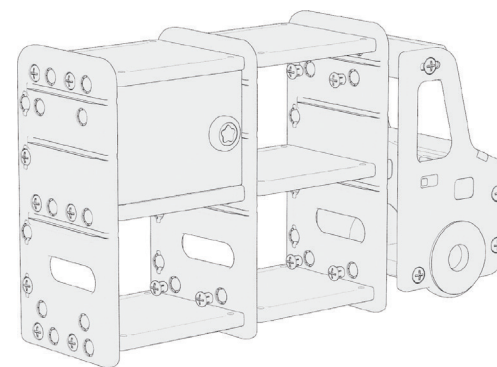

Fig.7

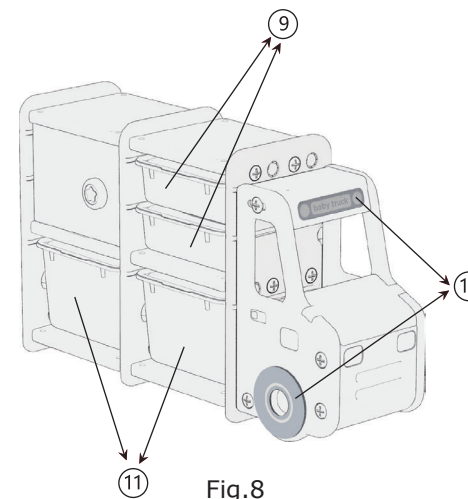

Fig.8



Zanim Zaczniesz

Przeczytaj uważnie wszystkie instrukcje i zachowaj je na przyszłość.

Ogólne ostrzeżenia:

- ⚠ Niebezpieczeństwo! Wszystkie małe części i materiały opakowaniowe należy przechowywać z dala od niemowląt i dzieci, w przeciwnym razie mogą stwarzać ryzyko zadławienia.
- ⚠ Produkt musi być zainstalowany i używany pod nadzorem osoby dorosłej.
- ⚠ Przeczytaj uważnie każdy krok i postępuj we właściwej kolejności.
- ⚠ Usuń opakowanie i upewnij się, że zestaw zawiera wszystkie części i elementy montażowe.
- ⚠ Upewnij się, że wszystkie części są zainstalowane poprawnie - nieprawidłowa instalacja może prowadzić do wypadków.
- ⚠ Zalecamy, aby w miarę możliwości wszystkie elementy były montowane w pobliżu miejsca, w którym będą używane, aby uniknąć niepotrzebnego przenoszenia produktu po złożeniu.
- ⚠ Zapewnij bezpieczną przestrzeń roboczą podczas montażu i upewnij się, że produkt znajduje się na płaskiej i stabilnej powierzchni.

Lista części w zestawie



1 Panel boczny samochodu



2 Panel boczny organizera



3 Górny panel samochodu



5 Przednia pokrywa samochodu



4 Dolny panel samochodu



6 Panel przedni samochodu



7 Panel drzwi



8 Deska pozioma



9 Mały pojemnik

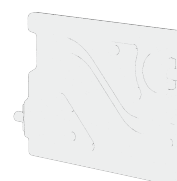

10 Panel tylny

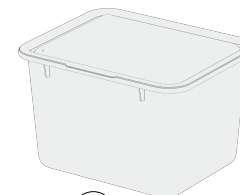

11 Duży pojemnik



12 Nakrętka



13 Klucz imbusowy



14 Śruba 4*30mm

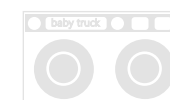

15 Naklejka



16 Klamka drzwi



Śrubokręt

Lista części

Nazwa	Ilość
Panel boczny samochodu	2
Panel boczny organizera	3
Górny panel samochodu	1
Dolny panel samochodu	1
Panel przedni samochodu	1
Przednia pokrywa samochodu	1
Drzwi	1
Deska pozioma	6
Panel tylny	1
Mały pojemnik	2
Duży pojemnik	2
Klamka drzwi	1
Śruba 4*30mm	1
Nakrętka	38
Śrubokręt	1

Montaż

A. Instalacja samochodu

1. Jak pokazano na rysunku 1, umieść panel boczny samochodu na płaskiej powierzchni i wyrównaj górny panel samochodu, przednią pokrywę, przedni panel i dolny panel z odpowiednimi otworami w bocznym panelu z samochodu i zabezpiecz je.

Uwaga: (Nie mieszaj lewego panelu samochodu z prawym). Strona z wgłębieniem powinna być skierowana na zewnątrz.)

2. Jak pokazano na rysunku 2, wyrównaj górny panel samochodu, przednią maskę, przedni panel i dolny panel z otworami w drugim panelu bocznym samochodu i dokręć je nakrętkami.

3. Odwróć całą część samochodu i dokręć nakrętkami.

4. Zamontuj klamkę na drzwiach za pomocą śruby 4*30mm i klucza imbusowego.

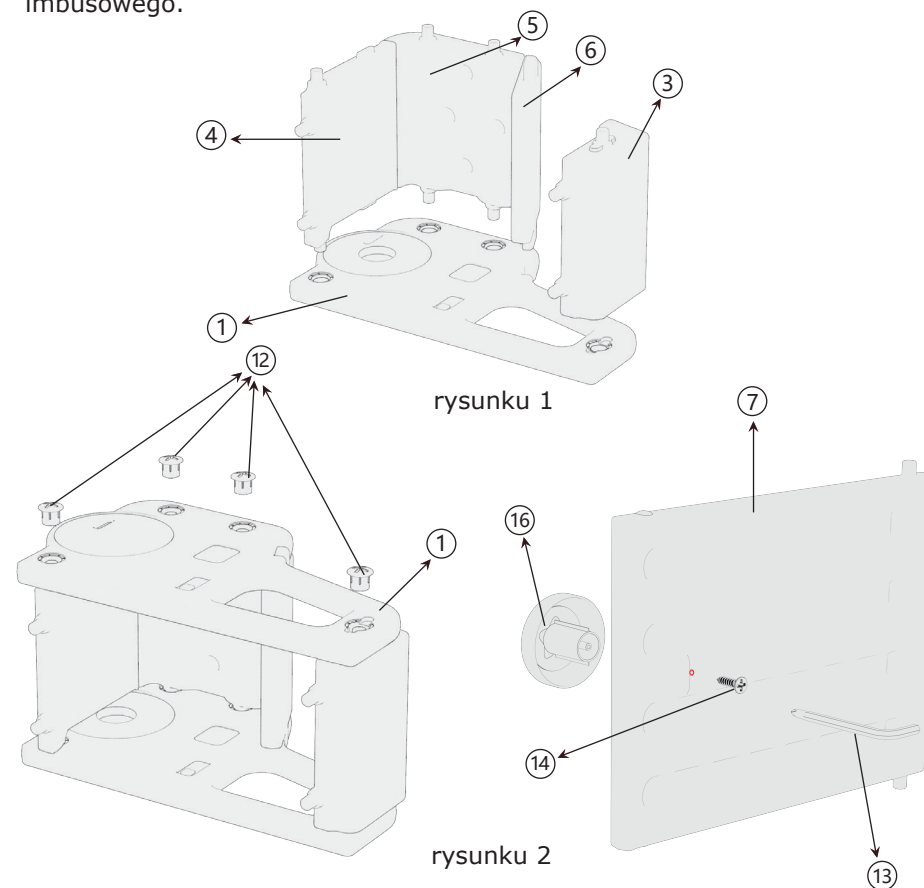

B. Instalacja Organizera (do Przechowywania)

1. Jak pokazano na rysunku 3, umieść boczny panel organizera na płaskiej powierzchni i zmontuj razem części. Następnie wyrównaj cały element z otworami w bocznym panelu organizera.
2. Jak pokazano na rysunku 4, wyrównaj drugi panel boczny z częścią montażową powyżej, dokręć je nakrętkami.
3. Jak pokazano na rysunku 5, włóż deski poziome do otworów w części montażowej powyżej. Otwórz drzwi i dokręć je nakrętkami.
4. Jak pokazano na rysunku 6, wyrównaj trzeci panel boczny z częścią montażową powyżej, dokręć je nakrętkami.

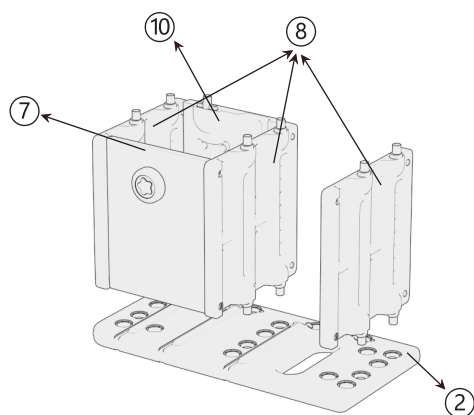

rysunku 3

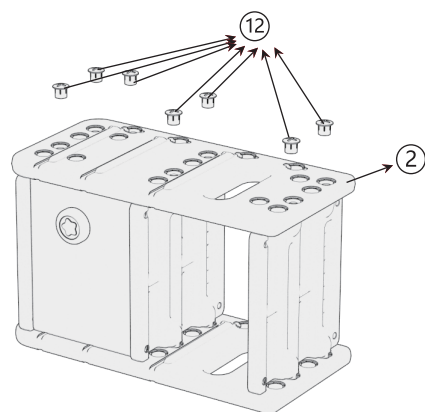

rysunku 4

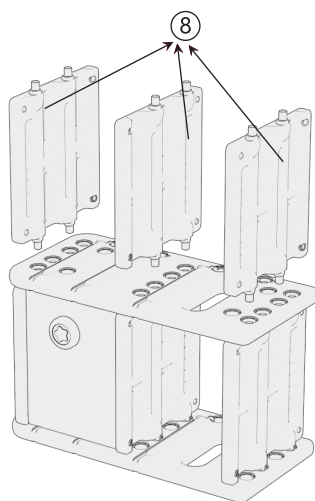

rysunku 5

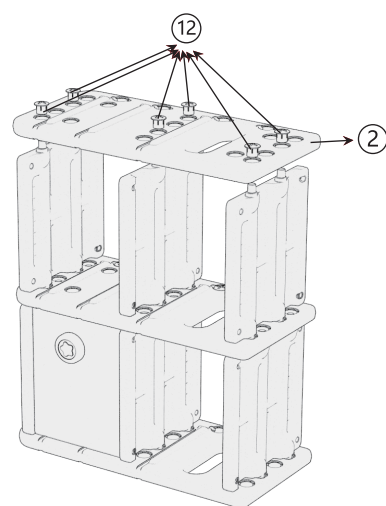

rysunku 6

5. Jak pokazano na rysunku 7, dopasuj zespół elementów samochodu do zespołu organizera i dokręć je nakrętkami.
6. Jak pokazano na rysunku 8, umieść małe i duże pojemniki. Przyklej naklejki w odpowiednich miejscach na samochodzie.
7. Przed użyciem upewnij się, że wszystkie części są prawidłowo zamontowane, a wszystkie nakrętki i śruby są dokręcone.

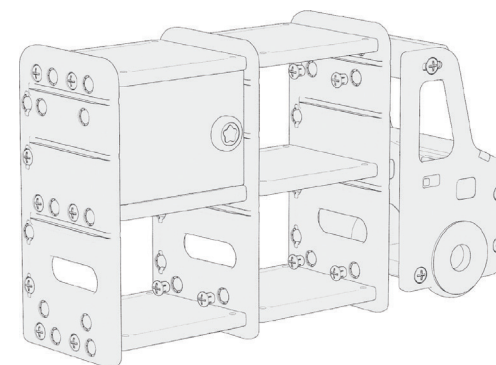

rysunku 7

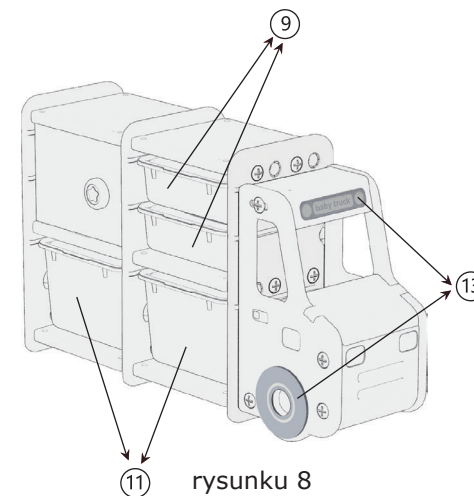

rysunku 8